

ZIF Stecker für FFC / FPC RM 1,00mm, gerade/gewinkelt ZIF Connectors for FFC / FPC, 1.00mm Pitch, Straight/Right-Angled

Technische Daten / Technical Data

Isolierkörper <i>Insulator</i>	Thermoplastischer Kunststoff, nach UL94 V-0 <i>Thermoplastic, rated UL94 V-0</i>
Kontaktmaterial <i>Contact Material</i>	Kupferlegierung <i>Copper alloy</i>
Kontaktoberfläche <i>Contact Surface</i>	Zinn über Nickel <i>Tin plated over nickel</i>
Lötbarkeit <i>Solderability</i>	IEC 60512-12A <i>IEC 60512-12A</i>
Durchgangswiderstand <i>Contact Resistance</i>	< 20mΩ <i>< 20mΩ</i>
Isolationswiderstand <i>Insulation Resistance</i>	> 500MΩ <i>> 500MΩ</i>
Spannungsfestigkeit <i>Test Voltage</i>	500V _{AC} <i>500V_{AC}</i>
Nennspannung <i>Voltage Rating</i>	100V _{AC} <i>100V_{AC}</i>
Nennstrom <i>Current Rating</i>	0,5A <i>0,5A</i>
Temperaturbereich <i>Temperature Range</i>	-40°C ... +105°C <i>-40°C ... +105°C</i>
Verarbeitung <i>Processing</i>	Wellenlötverfahren <i>Wave soldering</i>

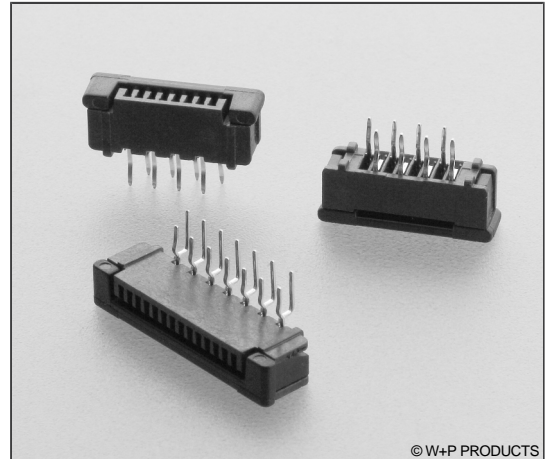

© W+P PRODUCTS

Passende Flex-Kabel:
Compatible Flex Cables:
599

Side Entry Type

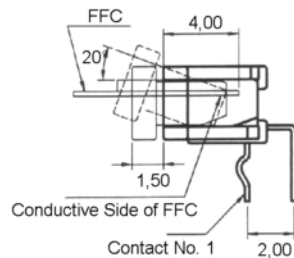

PCB-Layout (Component Side)

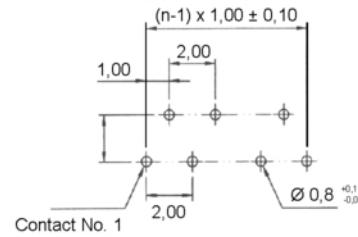

Recommended FFC-Dimensions

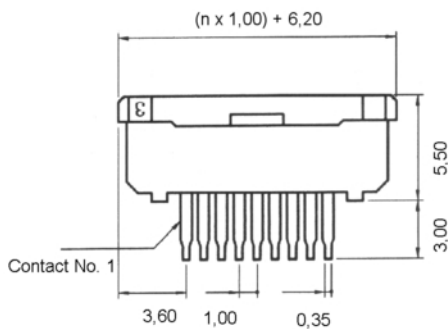
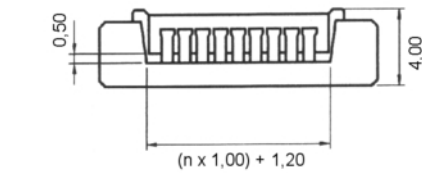
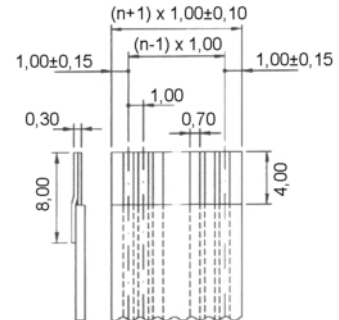

Top Entry Type

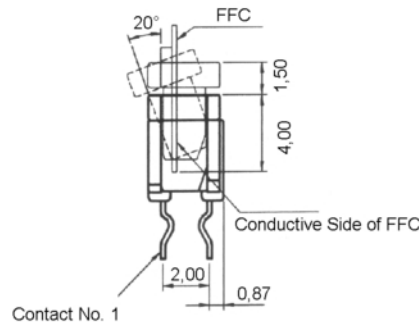

Series

555

Contacts*

20

12-32

Type*

10

10 Eingang seitlich
Side entry
20 Eingang oben
Top entry

Packing

ST

ST In Stangen
In tubes

* Dies ist ein **Bestellbeispiel** -
bitte durch Ihre Spezifikationen ersetzen.
* This is an **order example** -
please replace by your specifications.

Informationen zum Wellen-Lötverfahren Wave Soldering Information

Empfehlungen für das Wellenlötverfahren

Recommendations for Wave Soldering

Die Bauteile sollten bei einer Lötbadtemperatur von 260°C in max. 5 Sekunden verlötet werden.
Items should be soldered at a solder temperature of 260°C in 5 seconds max.

Empfohlenes Wellenlötprofil:

Recommended wave soldering profile:

